

ΑΠΟΤΕΛΟΥΜΕΝΑ ΜΕΡΗ

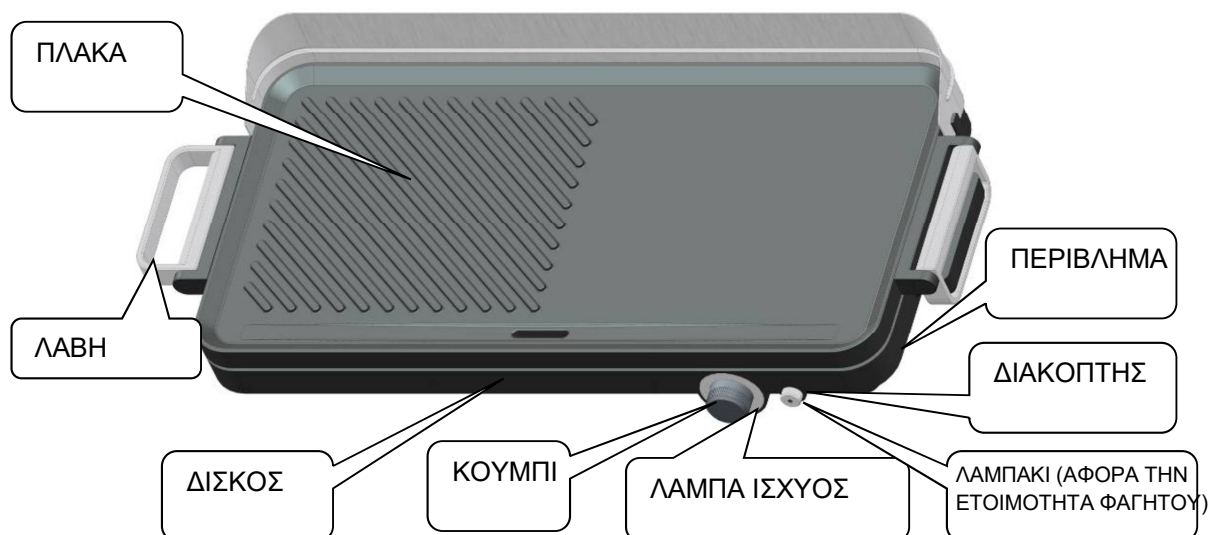

ΧΡΗΣΗ

ΠΡΟΣΟΧΗ: Μην χρησιμοποιείτε αυτό το προϊόν για να μαγειρέψετε ή να αποψύξετε κατεψυγμένα τρόφιμα. Όλα τα τρόφιμα πρέπει να ξεπαγώσουν εντελώς πριν μαγειρέψετε με αυτό το προϊόν.

ΣΗΜΕΙΩΣΗ: Κατά τη διάρκεια των αρχικών χρήσεων αυτού του προϊόντος, ενδέχεται να προκληθεί καπνός. Αυτό είναι φυσιολογικό και θα υποχωρήσει με περαιτέρω χρήση.

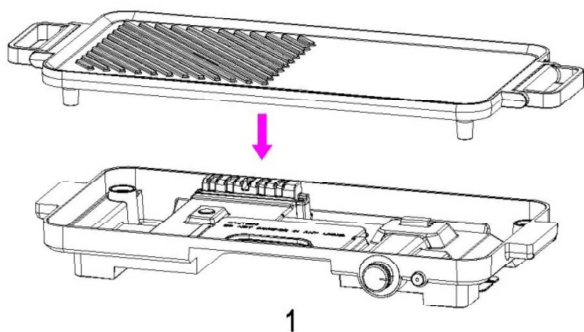

1

1. Βάλτε προσεκτικά την πλάκα στη βάση

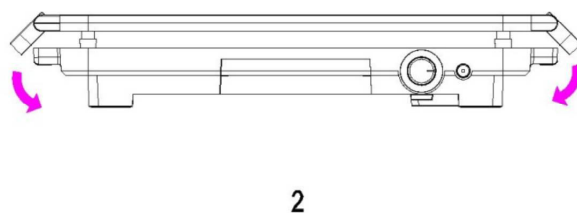

2

2. Απενεργοποιήστε τη λαβή.

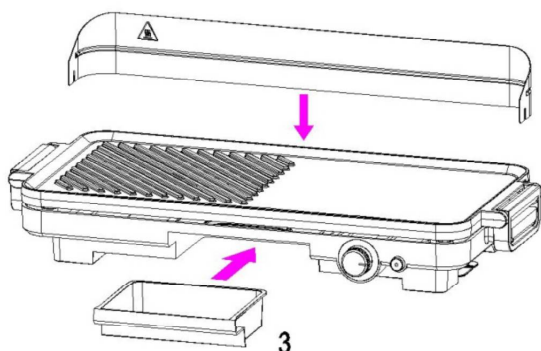

3

3. Τοποθετήστε το κουτί λαδιού

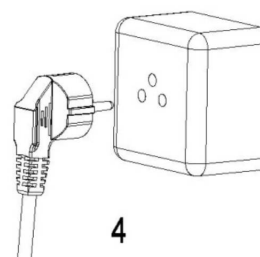

4

4. Ενεργοποίηση.

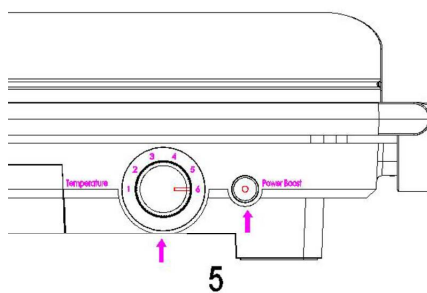

5. Το κουμπί θερμοκρασίας προσαρμόζεται στην κατάλληλη ρύθμιση και πατήστε το διακόπτη Turbo.

6. Μετά τη χρήση, βγάλτε το βύσμα, όταν η πλάκα έχει κρυώσει εντελώς,



Κουμπί

Κουμπιά Turbo

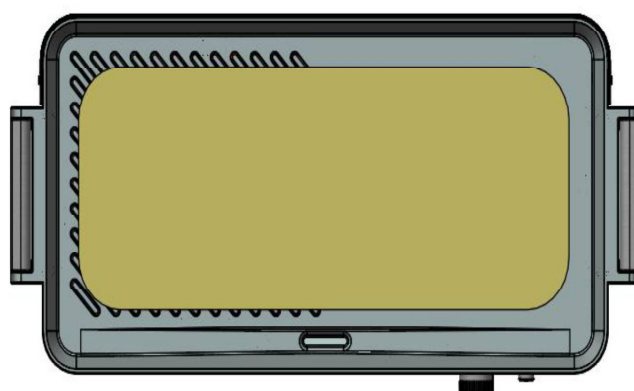
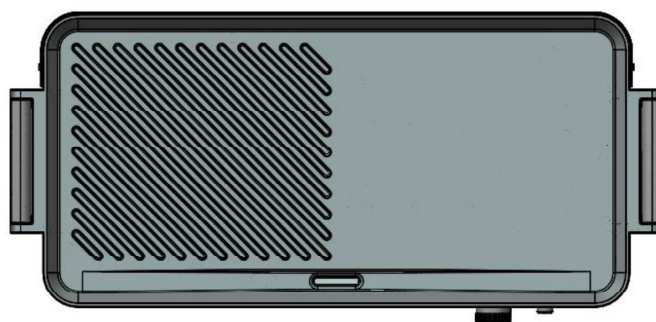

A

Κουμπί: Ελέγξτε τη θερμοκρασία ολόκληρης της πλάκας καθώς η κίτρινη περιοχή στην εικόνα A στη δεξιά πλευρά, η ισχύς είναι 1500W.

Κουμπιά Turbo: ελέγξτε τη θερμοκρασία στην κόκκινη περιοχή (πλάκα γκριλ) στην εικόνα B, η ισχύς είναι 300W. Η θερμοκρασία στην κόκκινη περιοχή είναι 20-30 βαθμός υψηλότερη από αυτήν στην κίτρινη περιοχή.
Το Turbo Zone είναι ένα κουμπί υψηλής θερμοκρασίας.

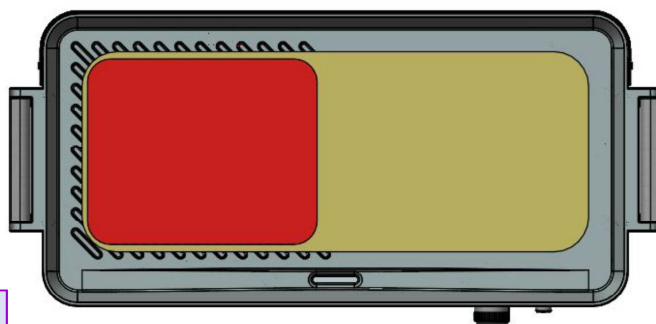

B